

Zentralelektronik aus- und einbauen

Ausbauen

- Hilfswerkzeug (z. B. Dorn Ø 2,5 mm) in Montage-
löcher -Pfeile ca. 20 mm tief eindrücken und Zentral-
elektronik -1- herausziehen.

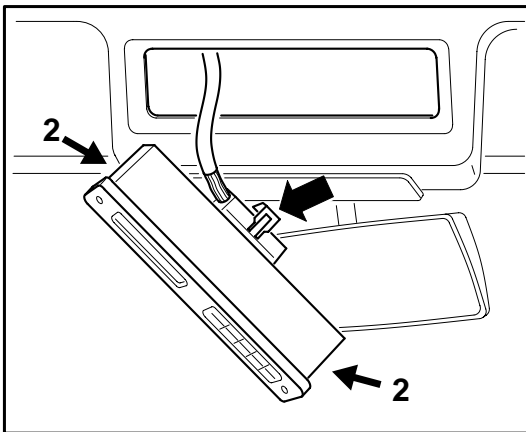

- Sicherungsklammer -Pfeil- heraushebeln und Steck-
verbindung abziehen.

Hinweis:

Die seitlichen Halteclipse (2) zur Befestigung der
Zentralelektronik erhalten Sie über das Ersatzteile-
Programm.

Bestell-Nr. 900 001 506 052

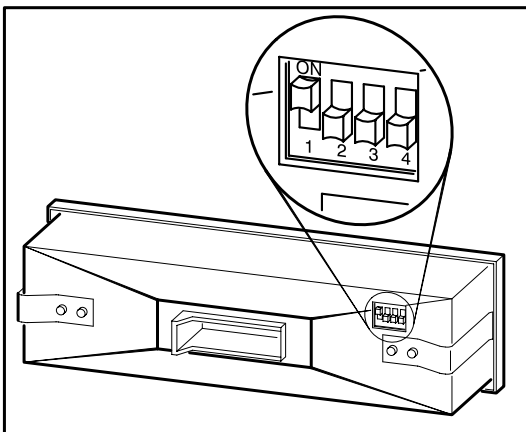

Einbau

- Beim Einbau eines Ersatzgerätes sind auf der Rück-
seite die DIP-Schalter auf die Ausstattungsvariante
des Fahrzeugs einzustellen.
- Einstellung mit geeignetem Hilfsmittel (z. B. Kugel-
schreiber nach folgender Tabelle vornehmen:

DIP-Schalter Nr.	Schalterstellung "OFF"	Schalterstellung "ON"
1	eine Zusatzbatterie	zwei Zusatzbatterien
2	Batterie Typ Sonnenschein	Batterie Typ Deta
3	Kühlbox / Kühltruhe	Kühlschrank
4	Grad Celsius	Grad Fahrenheit